

Deeguitrolmachines Deeguitrolmachine, tafelmodel, 1000x500 mm, variabele snelheid

ARTIKEL _____

MODEL _____

NAAM _____

SIS _____

AIA _____



601123 (LMP50BTC)

Deeguitrolmachine
bladen 1000x500 mm
variabele snelheid
230V-50/60hz-1N

Omschrijving

Product Nr.

Tafelmodel deeguitrolmachine met variabele snelheden en aangedreven bladen van 1000x500 mm. Snelheden in/uit van 0-31/0-52 m/min. Geschikt voor alle soorten deeg. Wit gecoat stalen omkasting. Verchroomd stalen rollers van 60 mm dikte, instelbaar voor een uitroldikte van 0,1 tot 34 mm. Werkbreedte voor het deeg van 500 mm. De schrapers van de rollers zijn afneembaar voor eenvoudige reiniging. De rolrichting is omkeerbaar door middel van een hendel boven op het frontpaneel. Bedieningspaneel met snelheid keuze schakelaar, start knop, noodstopknop en hendel voor dikte instelling. Twee veiligheidshelmen, links en rechts van de rollen, met automatische uitschakeling van de rol aandrijving bij te hoog optillen van de helmen. Meel container boven de rollen. Beide uiteinden van de bladen zijn voorzien van een halfronde opvangbak voor het afvallende meel en een losse houten roller in een houder voor het oprollen van het deeg. De bladen kunnen omhoog geklapt worden voor ruimte besparing indien de deeguitrolmachine niet in gebruik is, afmetingen ingeklapt 610x980x1125 mm (BxDxH). Snij inrichting voor het snijden van driehoekige deegvormen, 130x128 mm, zoals deegvellen voor croissants, instelbaar voor de gewenste dikte. Optioneel is een voetpedaal leverbaar voor omkering van de rolrichting. Elektra kabel zonder stekker.

Goedkeuring: _____

Uitvoering

- Deeguitrolmachine met aangedreven rollen voor grote productie.
- Werkbreedte van 500 mm en een bladlengte van 1000 mm.
- Rolrichting kan worden omgekeerd door het bewegen van een joystick.
- Dicht bij elkaar geplaatste en aan logische bewegingen aangepaste ergonomische bedieningsknoppen.
- Meel container bevestigd op de bovenzijde van de machine.
- Het scharnierende veiligheidsrooster is voorzien van een microscharnelaar ter voorkoming van verwondingen.
- De aandrijfmotor stopt als het afschermschakelaar tot een gevaarlijk niveau wordt opgetild.
- Noodstopknop met vergrendeling en handmatige herstart voor gegarandeerde veiligheid.
- Elektrische bescherming door zekeringen.
- De motor is beschermd door een werkscharnelaar.
- Los voetpedaal voor wijzigen van de rolrichting is als optionele accessoire leverbaar.

Constructie

- Tafelmodel opstelling.
- Toevoer snelheid van 12,2 m/min en afvoer snelheid van 22,5 m/min.
- De rollen met een diameter van 60 mm zijn instelbaar van 0,1 tot 34 mm uitroldikte.
- De uitrolbladen kunnen opgeklapt worden om ruimte te besparen en de bladen kunnen worden verwijderd voor reiniging.
- Bovenste en onderste rolschrapers zijn eenvoudig te verwijderen voor reiniging.
- Verchroomd stalen rollers.
- Uitgevoerd met variabele snelheden.

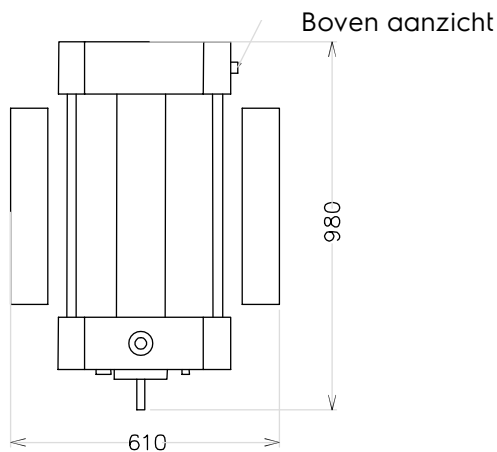
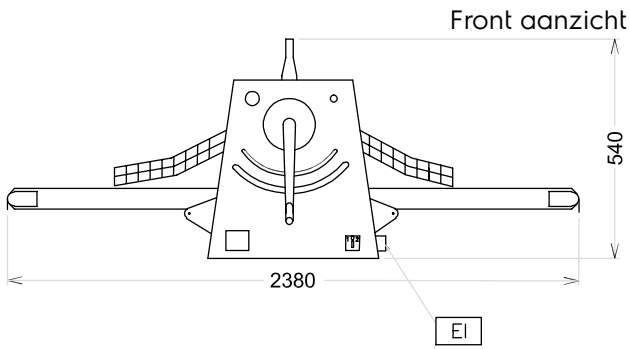

EI = Elektrische aansluiting

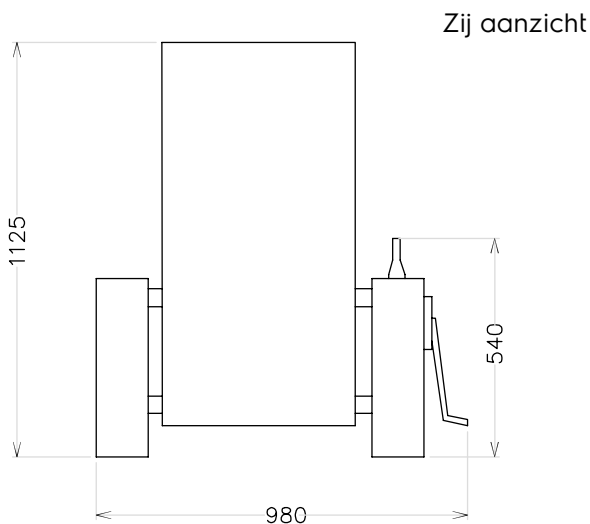

Elektra

Voltage	601123 (LMP50BTC)	230 V/1 ph/50/60 Hz
Aangesloten vermogen		0.55 kW
Stekker type		Kabel zonder stekker

Algemene gegevens

Externe afmetingen, lengte	2380 mm
Externe afmetingen, breedte	980 mm
Externe afmetingen, hoogte	540 mm
Werkbreedte	500 mm
Uitroldikte	0,1 - 34 mm
Gewicht, netto (kg)	140

Optionele accessoires

- **SNIJMODULE** voor het snijden van croissant deeg. Driehoekige snede 130x128 mm, voor 500 mm deeguitrolmachine PNC 653125
- **VOETPEDAAL** voor het wijzigen van de looprichting. Voor motoraangedreven deeguitrolmachines, 24v laagspanning PNC 653600